



04 74 07 13 11    Groupe TOTEM



BUREAU VERITAS

# Protection des piétons LE PORTILLON BATTANT



CONÇUES ET FABRIQUÉES EN FRANCE



# Accès des piétons

## LE PORTILLON BATTANT



Portillon à charnières hydrauliques pour un retour en position fermée automatique.

 RAL 1007

 RAL 9005



### Caractéristiques techniques

Matière	Polyeix - matière à mémoire de forme + métal traité cataphorèse pour les platines
Nombre de lisses	2
Section lisses	Lisses oblongues 90 x 50 mm
Hauteur sur lisse	H. 1100 mm sur lisse supérieure
Dimensions d'ouverture	600 à 1200 en retour automatique 1300 à 2000 en retour manuel sur roulette
Diamètre poteaux	Ø 130 mm
Dimensions platines	180 x 180 x 8 mm
Fixation	Cheilles mécaniques à expansion Ø 12 mm

### Options

Panneau de sécurité	Standard ou personnalisable
---------------------	-----------------------------



**BUREAU  
VERITAS**

Variante avec pied sur roulette pour les ouvertures de 1300 à 2000 mm



Roulette

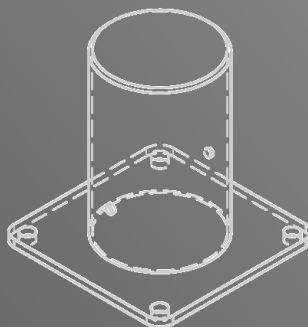
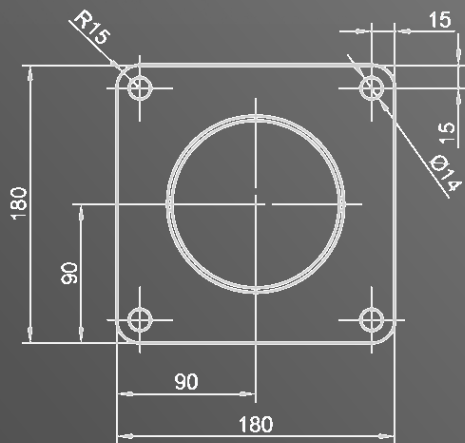

CONÇUES & FABRIQUÉES  
EN FRANCE



FABRICANT & ARCHITECTE  
DE VOTRE SÉCURITÉ

Groupe  
**TOTEM**



98 rue de l'Ancienne Distillerie  
ZAC des Grillons  
69400 Gleizé - France

Tél. : 04 74 07 13 11

Mail : [contact@protect-choc.fr](mailto:contact@protect-choc.fr)



N° SIRET : 518 673 421 00021 - code APE : 2229A