

## Protection amovible EMBASE U

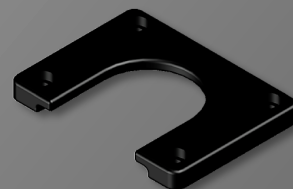

CONÇUES ET FABRIQUÉES EN FRANCE



# Protection amovible

## EMBASE U

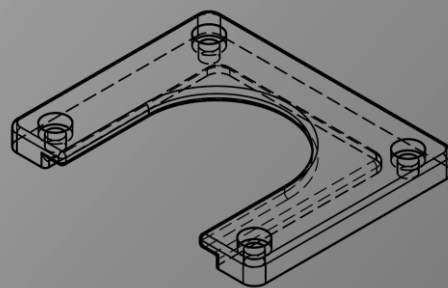

Pour des passages ponctuels de piétons ou véhicules, nous proposons des surplattes métalliques à fixer au sol, dans lesquelles viennent coulisser les platines de la barrière.

### Caractéristiques techniques

2 dimensions disponibles pour s'adapter à nos platines carrées de 180 x 180 mm et 220 x 220 mm

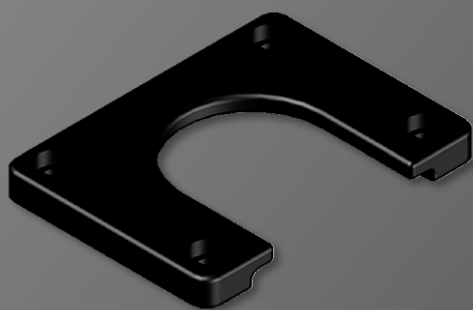
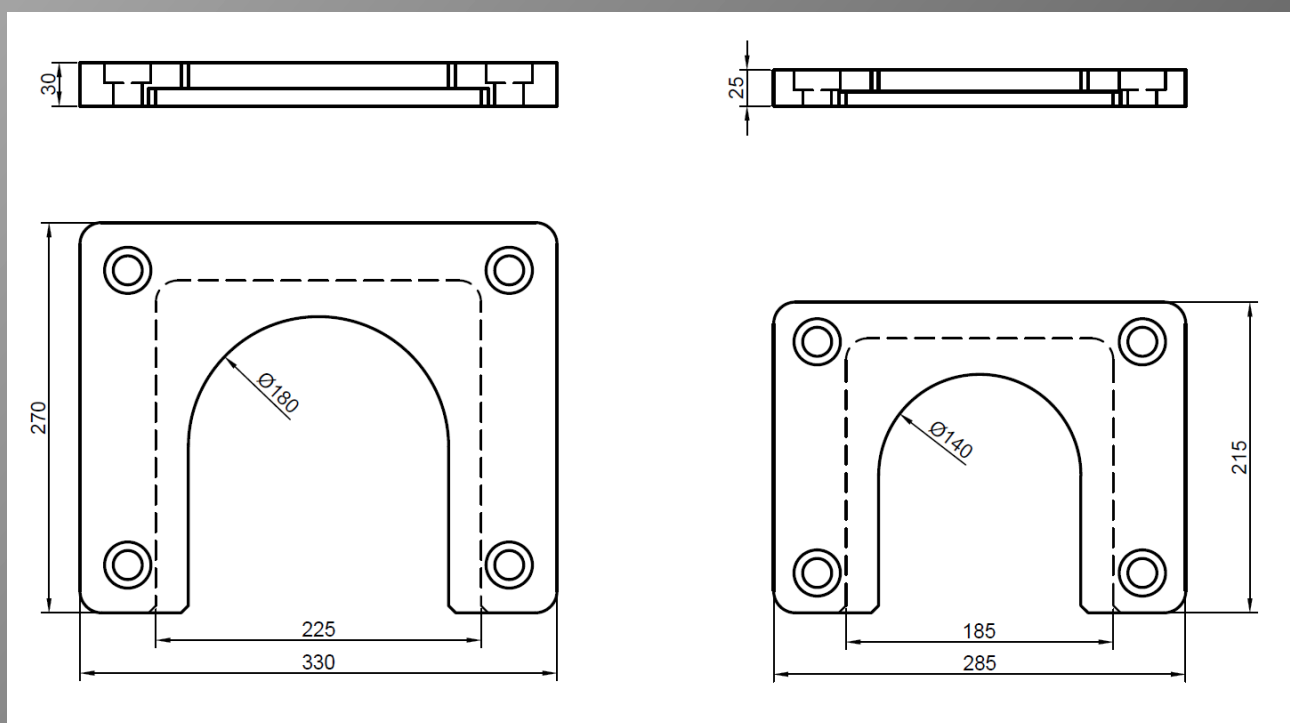

Fixation par chevilles mécaniques à expansion  $\text{Ø} 18 \text{ mm}$

Finition par traitement cataphorèse



FABRICANT & ARCHITECTE  
DE VOTRE SÉCURITÉ

Groupe  
**TOTEM**



98 rue de l'Ancienne Distillerie  
ZAC des Grillons  
69400 Gleizé - France

Tél. : 04 74 07 13 11

Mail : [contact@protect-choc.fr](mailto:contact@protect-choc.fr)



N° SIRET : 518 673 421 00021 - code APE : 2229A